

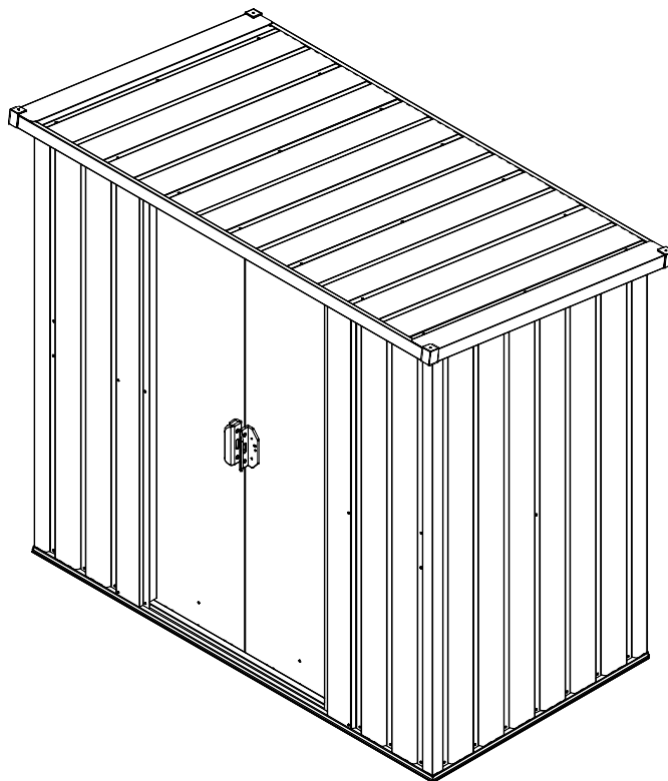

# Cabane de jardin métallique

## MANUEL DU PROPRIETAIRE

### Instructions de montage



## FAJ130

Deux personnes sont nécessaires pendant 1 à 1,5 heure pour  
l'installation. Montage rapide et facile  
Parois renforcées  
Plusieurs tailles disponibles

**BUILDER SAS**

32 impasse Aristide Bergès, ZI du Casque, 31270 CUGNAUX - FRANCE

# AVANT DE COMMENCER

---

## Manuel du propriétaire

Avant l'installation, il est important de contacter les autorités locales pour déterminer si un permis de construire est nécessaire. Étudiez et comprenez le manuel de propriétaire. Des informations importantes et des conseils utiles rendront la construction plus facile et plus agréable.

## Instructions pour l'assemblage

Ce manuel contient des instructions et toutes les informations appropriées à votre modèle de bâtiment. Examiner toutes les instructions avant de commencer. Pendant le montage, suivre soigneusement les étapes pour obtenir de bons résultats.

Faites attention : **il faut deux personnes pendant une journée pour terminer le bâtiment.**

## Pièces

S'assurer que vous avez toutes les pièces nécessaires pour le bâtiment.

Enlever le contenu du carton en examinant la liste des pièces.

Familiarisez-vous avec le matériel et les attaches pour construire plus facilement.

Tout est dans le carton. Notez que des attaches supplémentaires ont été livrées.

---

## OUTILS NECESSAIRES

---

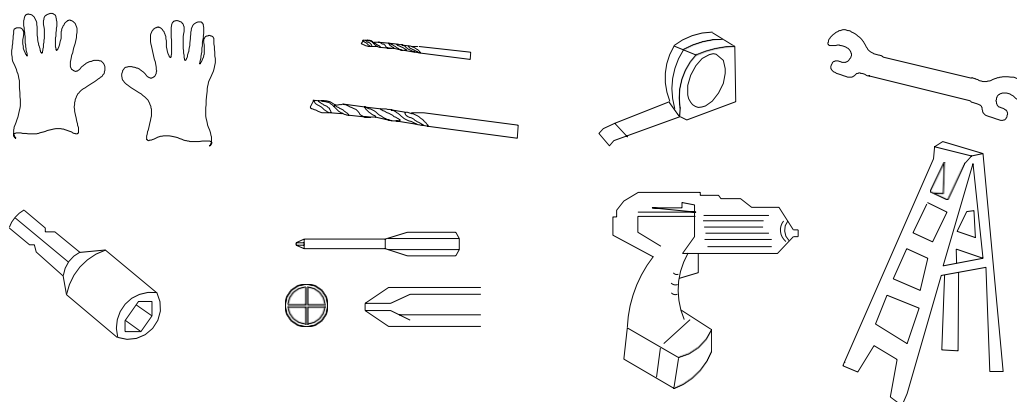

**Porter des gants de travail pour manipuler les feuilles métalliques et les solins.**

---

## PLANIFICATION

---

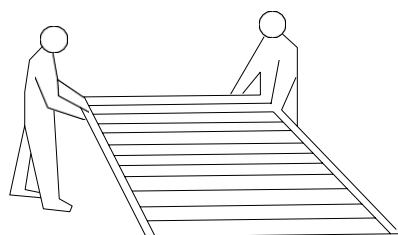

**Il faut deux personnes pendant une journée complète pour terminer.**

### Faire attention à la météo :

S'assurer qu'il fera beau le jour de l'installation. **NE PAS essayer de monter la cabane par temps venteux** car il y a un risque d'endommager les panneaux et de se blesser. Faire attention au sol mouillé ou boueux.

### Travail d'équipe :

Dans la mesure du possible, deux personnes ou plus doivent travailler ensemble pour le montage du bâtiment. Une personne peut mettre en place les pièces ou les panneaux pendant que l'autre installe les attaches et manipule les outils.

# PLANIFICATION

## Choix du site

- Éviter le surplomb des arbres dans la mesure du possible car la chute des feuilles nécessite le nettoyage régulier et les branches cassées sont un danger potentiel.
- Les petits arbres, buissons ou haies à proximité peuvent être utiles pour la protection contre le vent.

## Préparation du site

Le site doit être préparé pour que la base de la cabane soit de niveau, il faut utiliser un niveau à bulle.

La base doit être faite en bois traité ou en béton pour que l'humidité n'envahisse pas le pourtour. **La base doit être faite en bois traité ou en béton pour que l'humidité n'envahisse pas le pourtour.** Le sol deviendra boueux les jours de pluie.

Si une dalle en béton est construite, il est important qu'elle une pente vers le bord externe pour éviter la pénétration d'eau.











Il faut laisser sécher le béton ou le mortier suffisamment longtemps avant de monter la cabane.

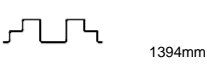

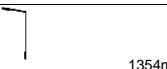
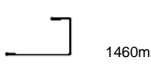

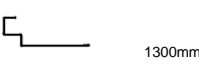
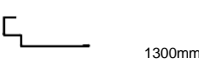
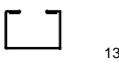

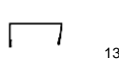
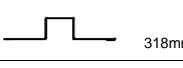

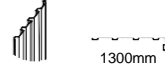
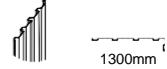
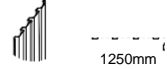
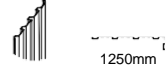
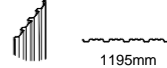
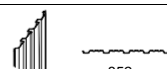
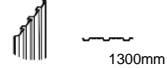

La base peut être construite en briques, en blocs ou en béton.

Les briques ou les blocs doivent être cimentés sur des supports de niveau en béton, et le cadre de la cabane doit être vissé sur la base.

## NOTES IMPORTANTES :

- Trouvez quelqu'un pour vous aider : cela sera beaucoup plus facile si quelqu'un tient les pièces, passe les outils, etc. Certaines étapes demandent aussi deux personnes pour soulever les éléments de la structure. Ce n'est pas un dur travail, il convient donc à toutes les personnes valides.
- Prendre le temps : la précipitation entraîne souvent des erreurs et nécessite de refaire le montage. Si vous n'avez jamais construit de cabane auparavant, il vous faudra presque une journée pour compléter le travail.
- Vous devez avoir les bons outils sous la main.
- Il est recommandé de porter une tenue de sécurité, voir la section « Outils ».
- Il est idéal de sortir les pièces et vérifier qu'elles sont toutes là avant de commencer la construction. Les poser sur des chiffons ou des feuilles de plastiques s'il y a un risque de les rayer.
- Bien serrer tous les écrous, s'assurer de ne pas en oublier. Vérifier que le cadre est bien carré et utiliser un niveau à bulle pour vérifier qu'il est droit.

N°	PIECE	Qté
1	 752mm	1
1-1	 752mm	1
2	 1394mm	1
3	 1394mm	1
9	 724mm	2
10	 1354mm	1
17	 1460mm	2
15	 852mm	2
4L	 1300mm	1
4R	 1300mm	1
7	 1354mm	1
J2	 2	2
6	 1354mm	1
18	 318mm	4
D1	 1285X322mm	2

N°	PIECE	Qté
P1	 1300mm	1
P2	 1300mm	1
P3	 1250mm	1
P4	 1250mm	1
P5	 1195mm	3
P6	 852mm	3
P7	 1300mm	2
J1	 4	4
GC	 4	4
G2	 4	4
GD	 4	4
GB	 2	2
F1	 140	140
F2	 30	30
F3	 8	8
S2	 40	40
S3	 120	120

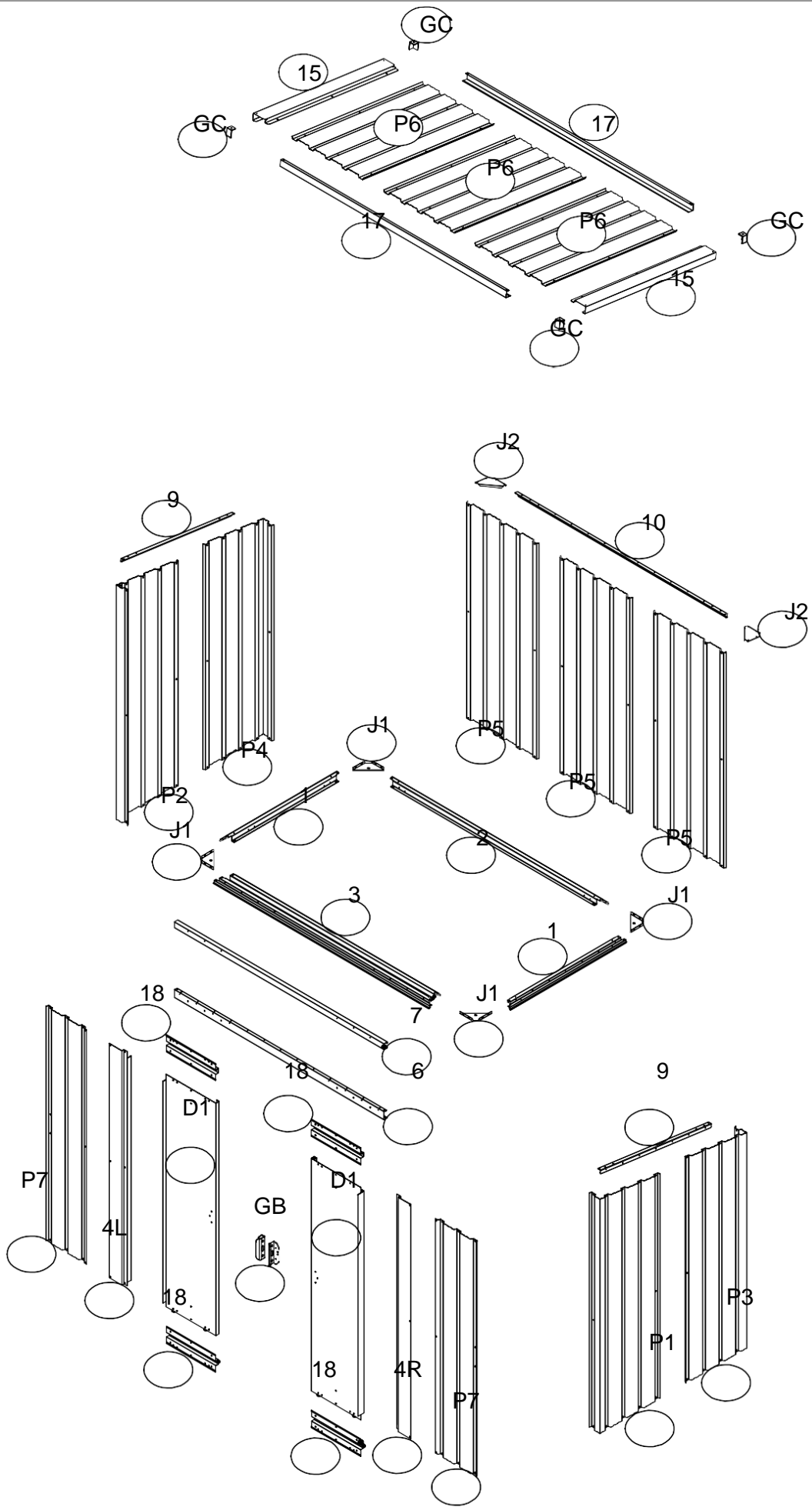



N°	PIECE	Qté	N°	PIECE	Qté
1		1	2		1
1-1		1	3		1



N°	PIECE	Qté
J1		4

1. Quand les diagonales sont de la même longueur, le cadre est carré.

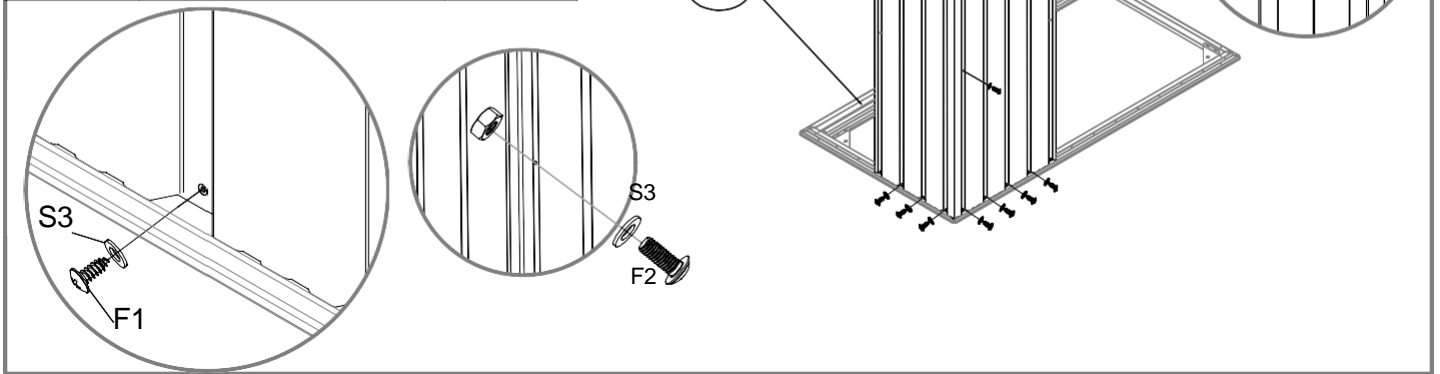

2. Le plancher du cadre doit être CARRE et de NIVEAU ou les trous ne vont pas correspondre correctement.

N°	PIECE	Qté
P3		1
P5		1



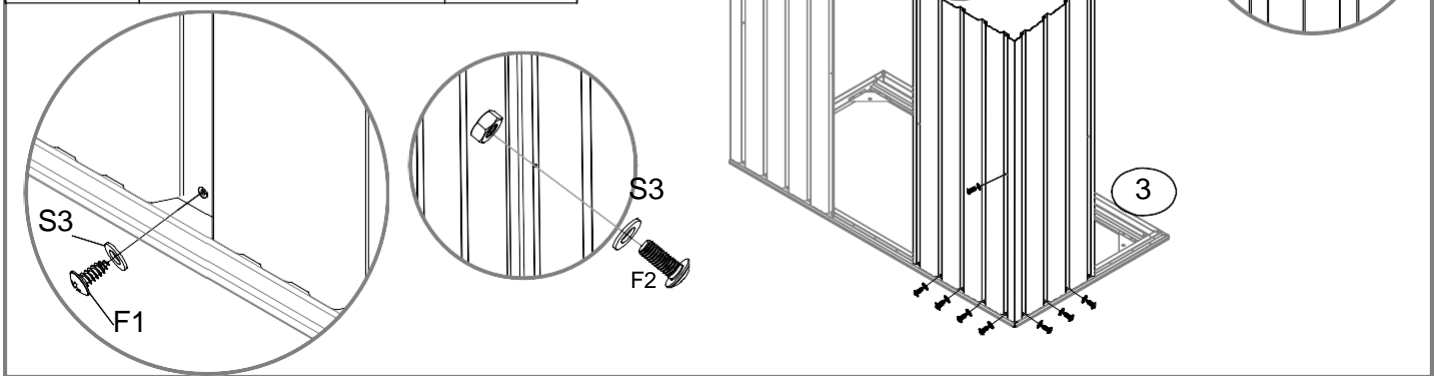

N°	PIECE	Qté
P4		1
P5		1

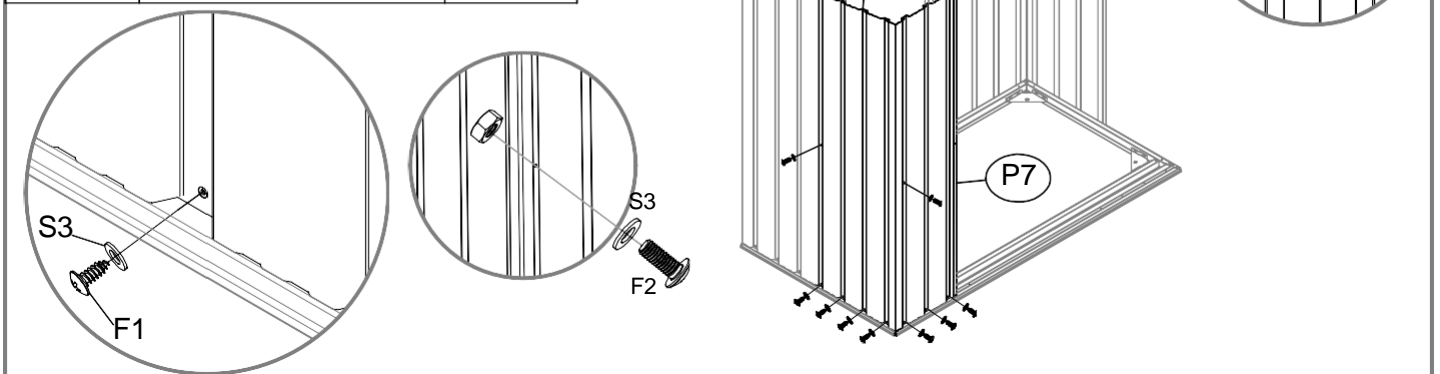

N°	PIECE	Qté
P2		1
P7		1



N°	PIECE	Qté
P1		1
P7		1

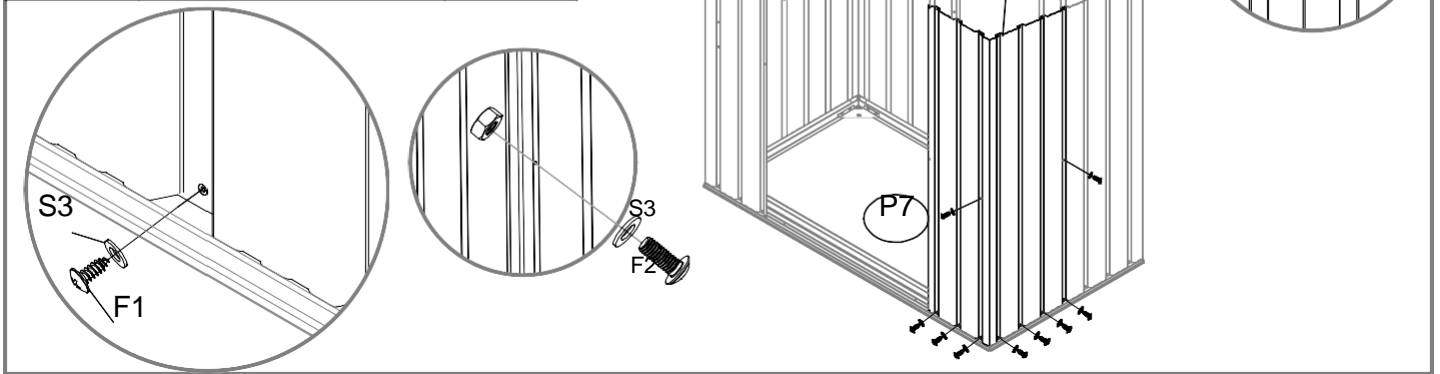

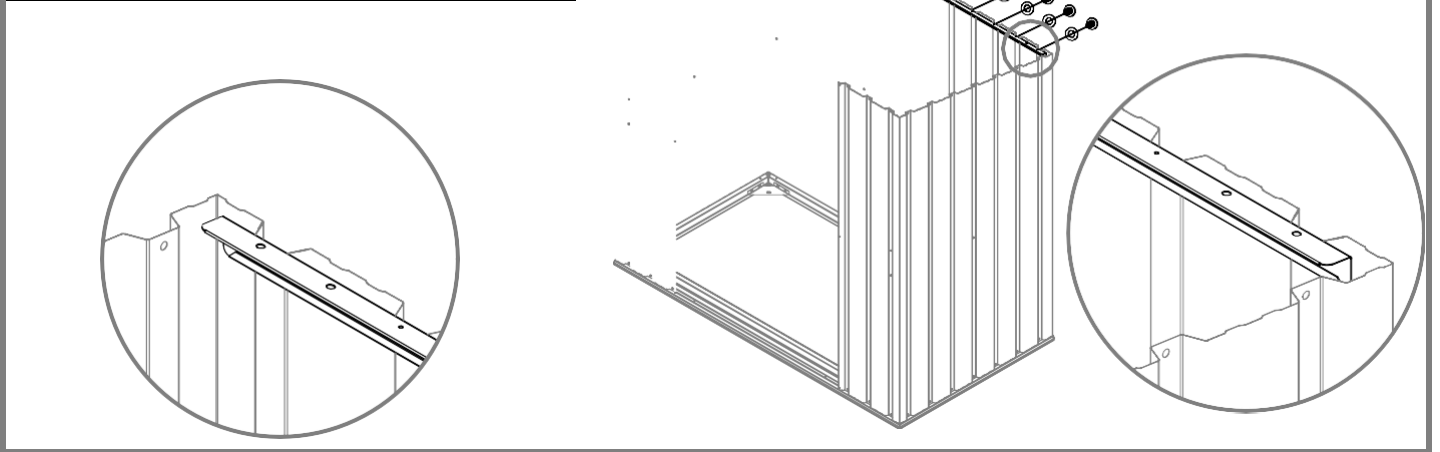

N°	PIECE	Qté
10		1



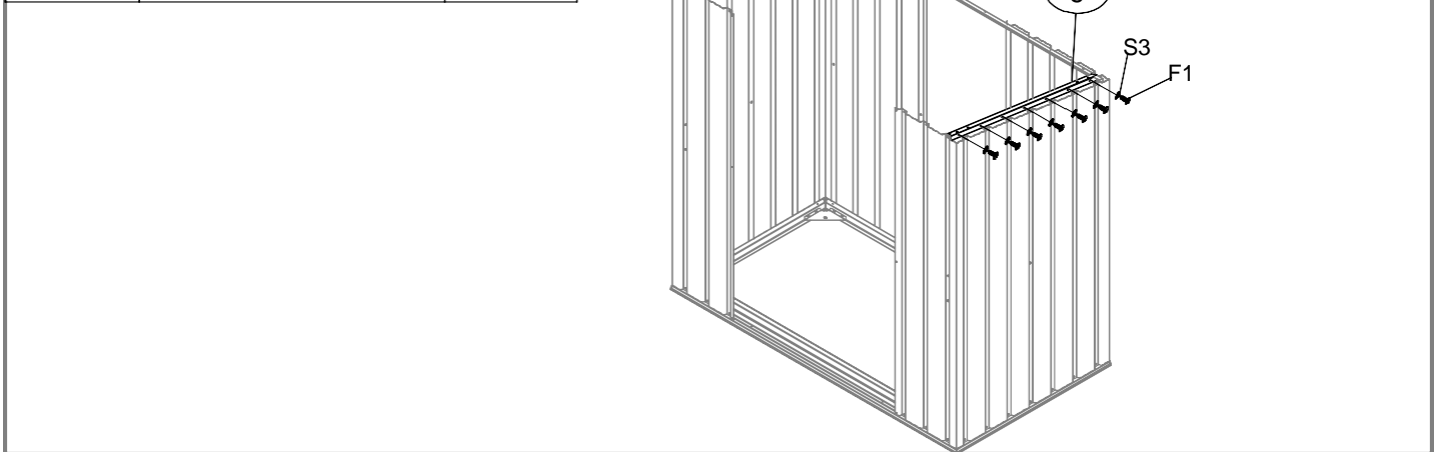

N°	PIECE	Qté
9		2





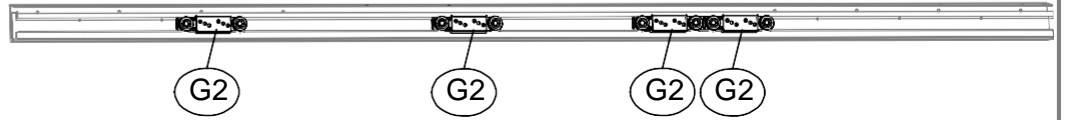
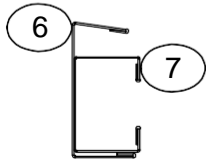
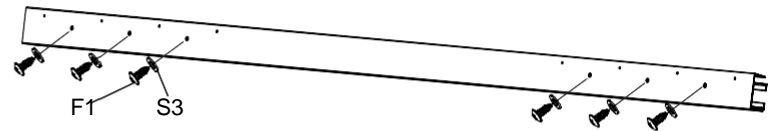

N°	PIECE	Qté
7		1
G2		4
6		1

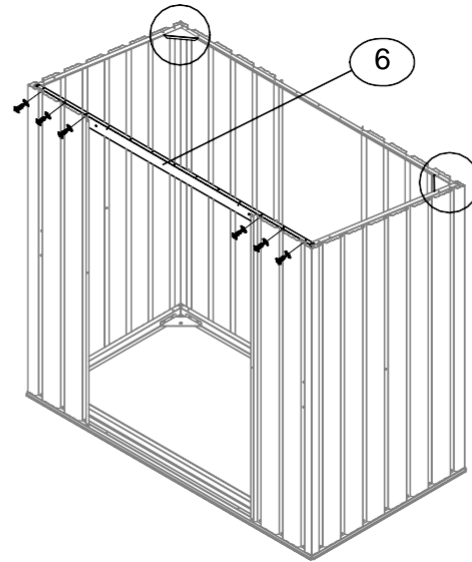
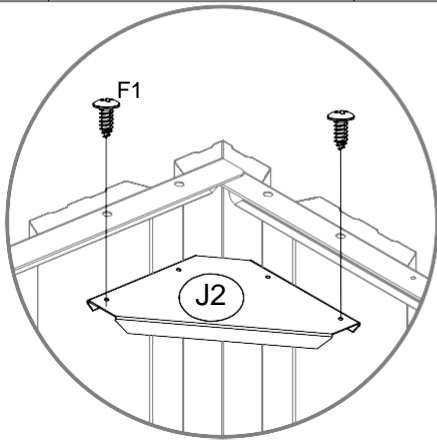

N°	PIECE	Qté
J2		2



N°	PIECE	Qté
4L		1
4R		1

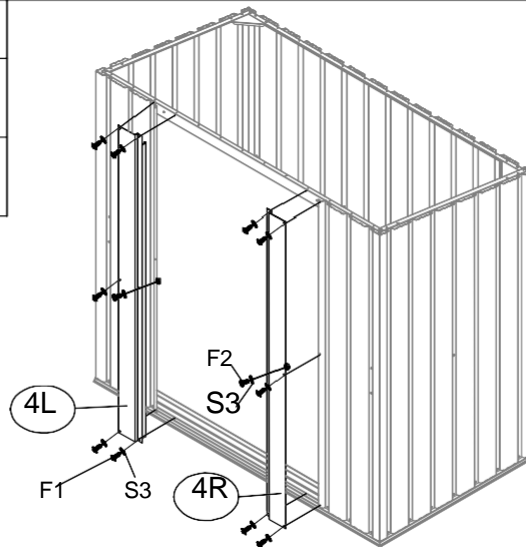

N°	PIECE	Qté
P5		1

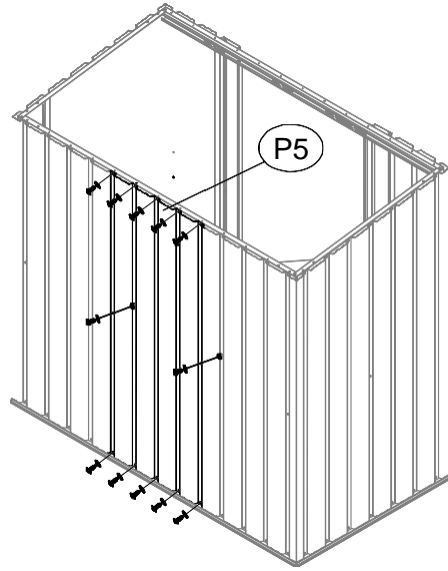
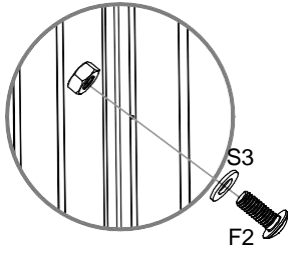
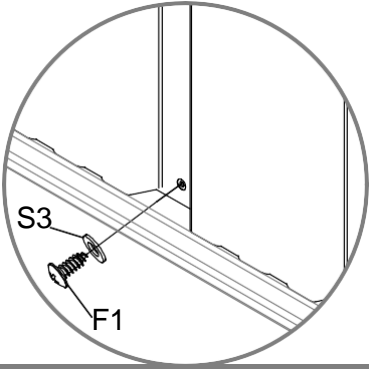

N°	PIECE	Qté
P6		3

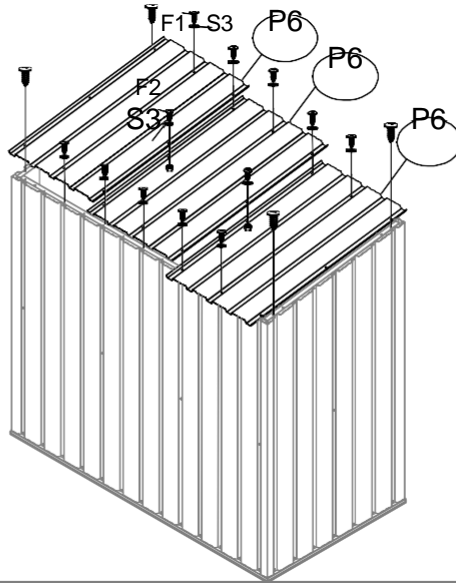

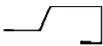
N°	PIECE	Qté
15		2

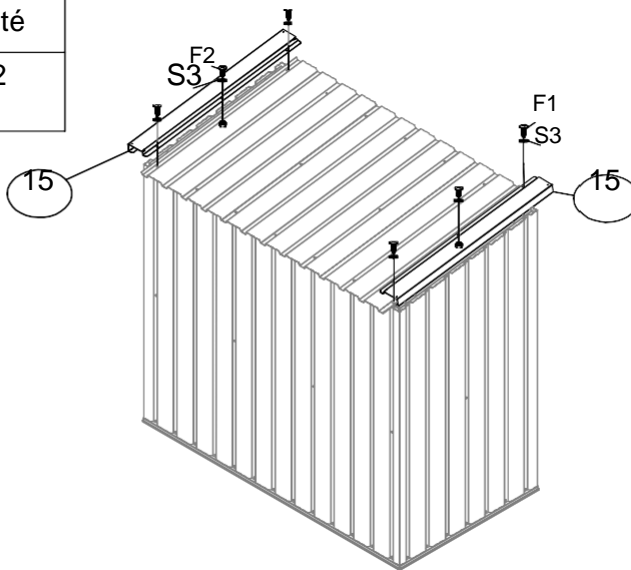

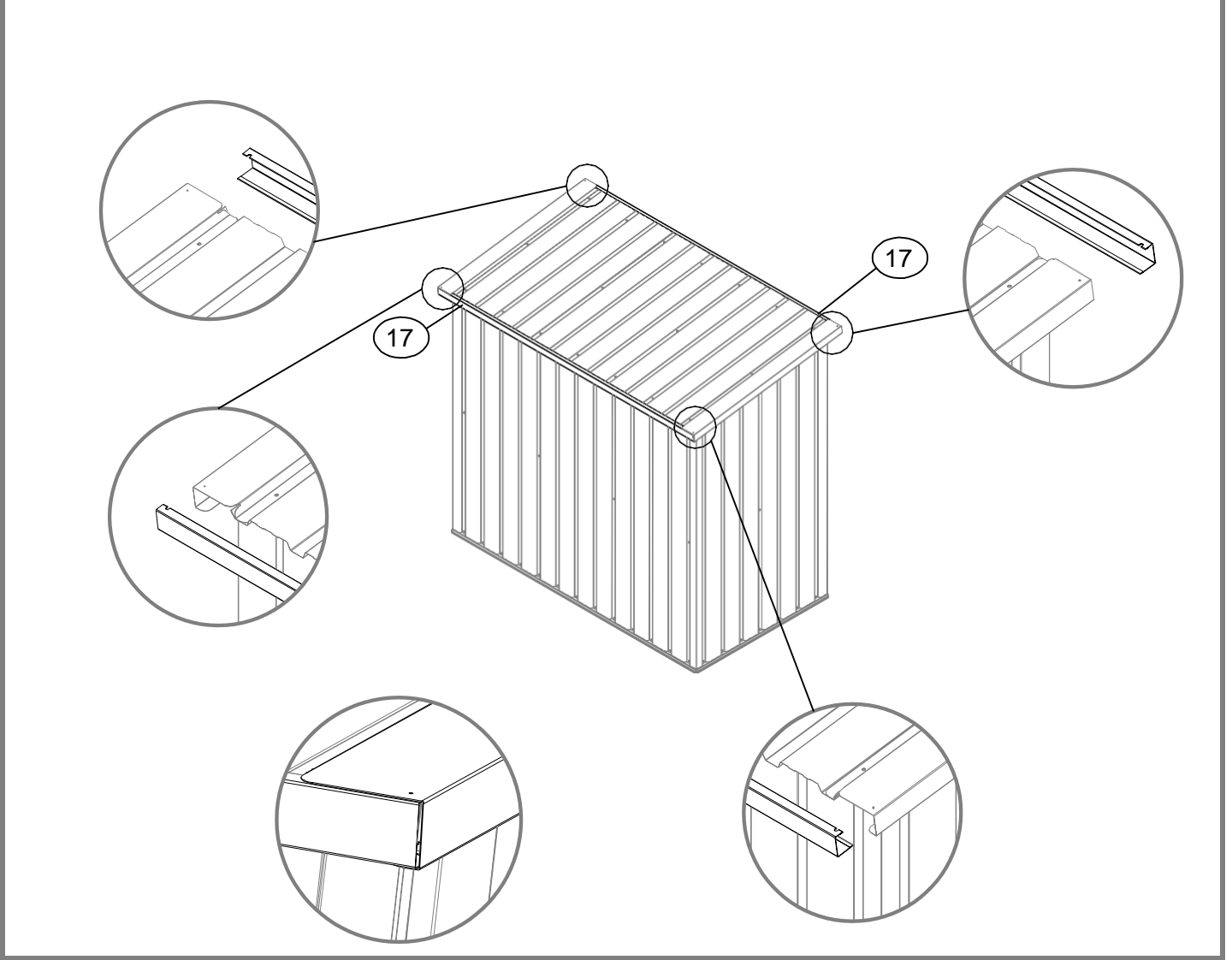

N°	PIECE	Qté
17		2

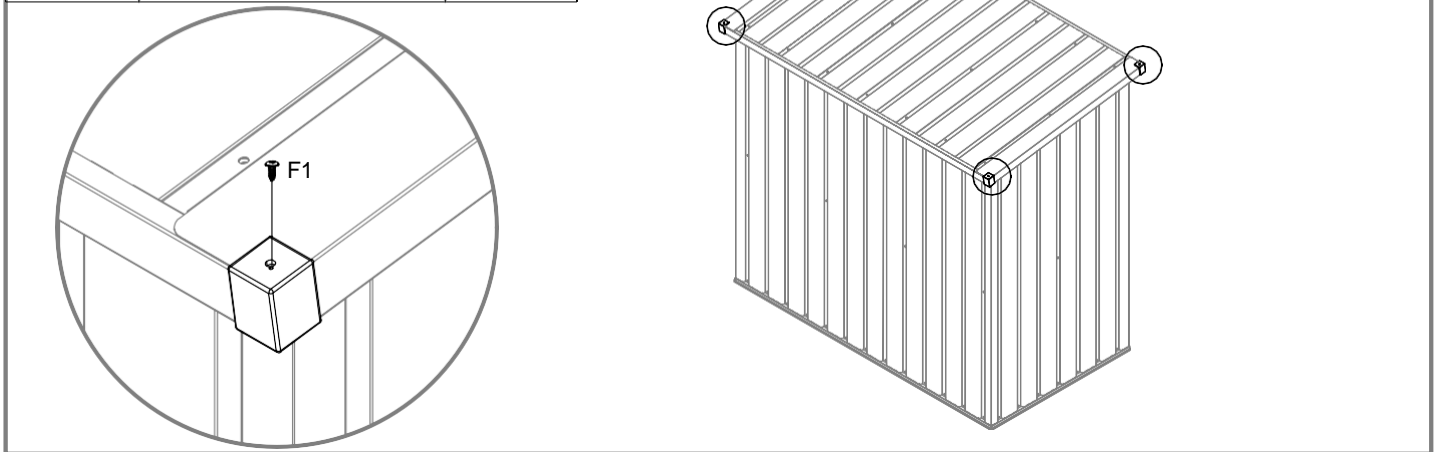

N°	PIECE	Qté
GC		4



N°	PIECE	Qté
D1		1
GB		2

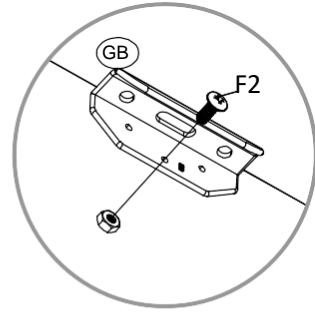
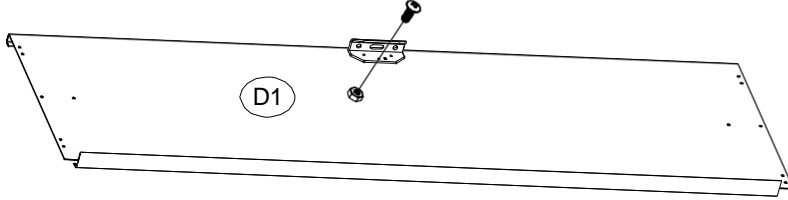

x2

N°	PIECE	Qté
18		4

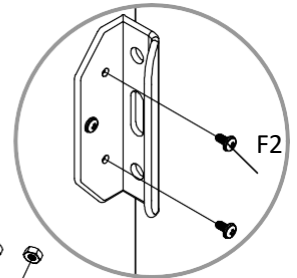
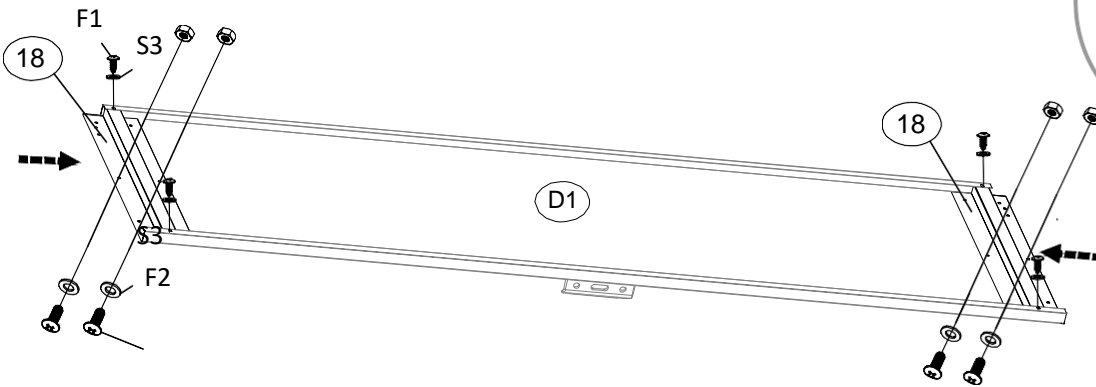

x2

N°	PIECE	Qté
GD		4

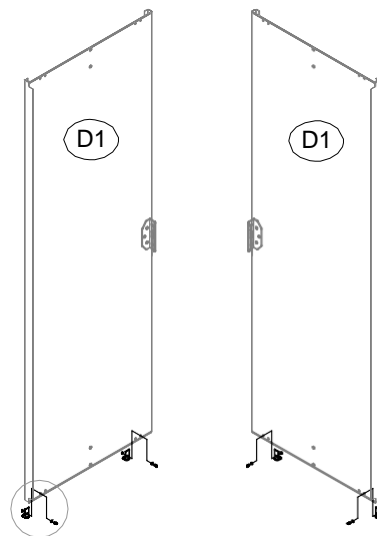
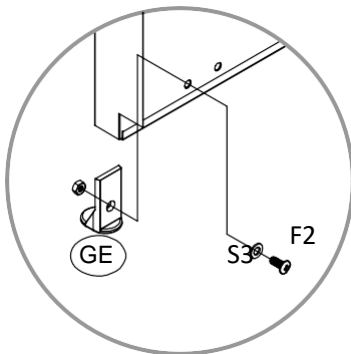

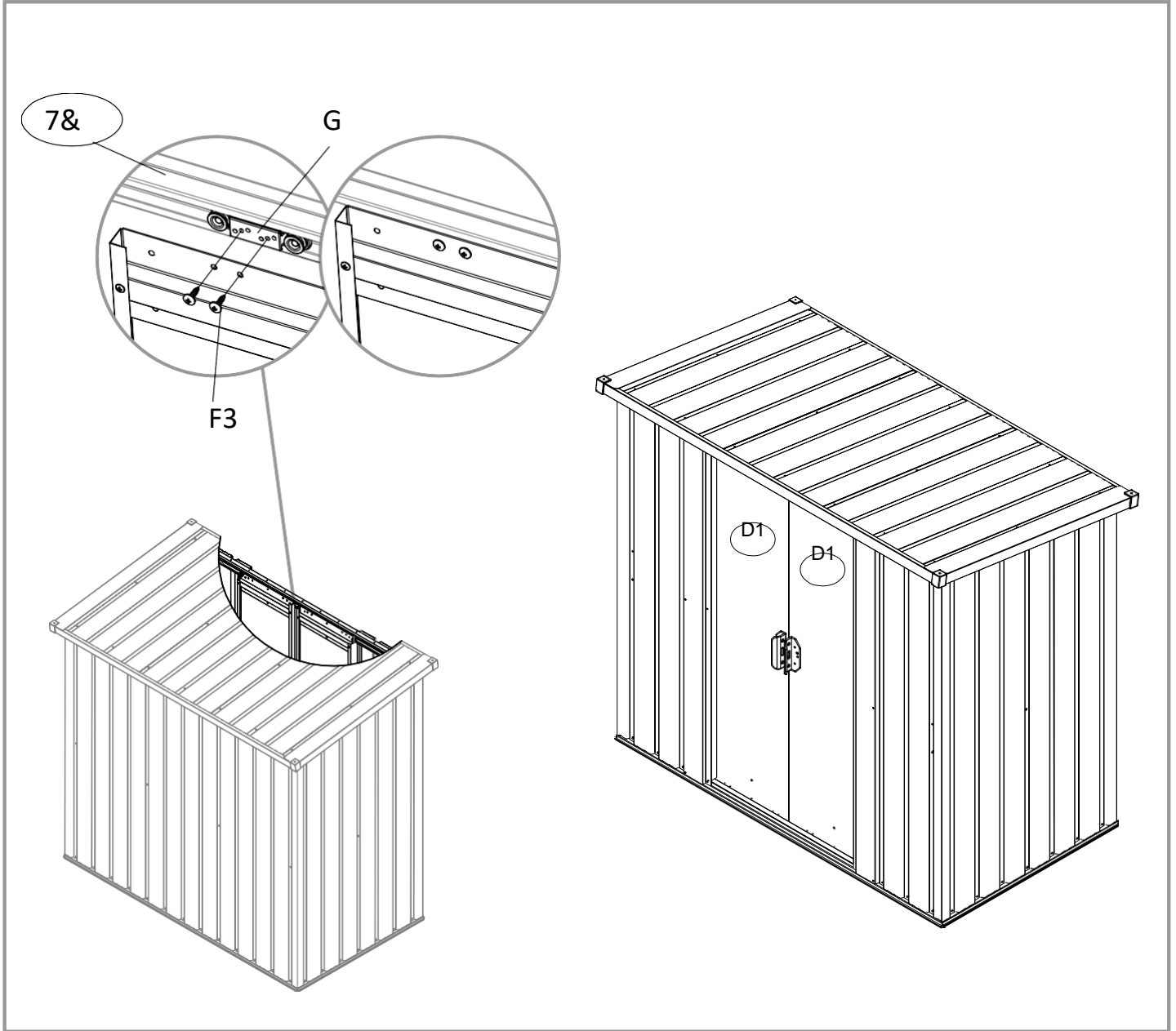



# Cabane de jardin métallique

## Kit de fondation

Instructions de montage

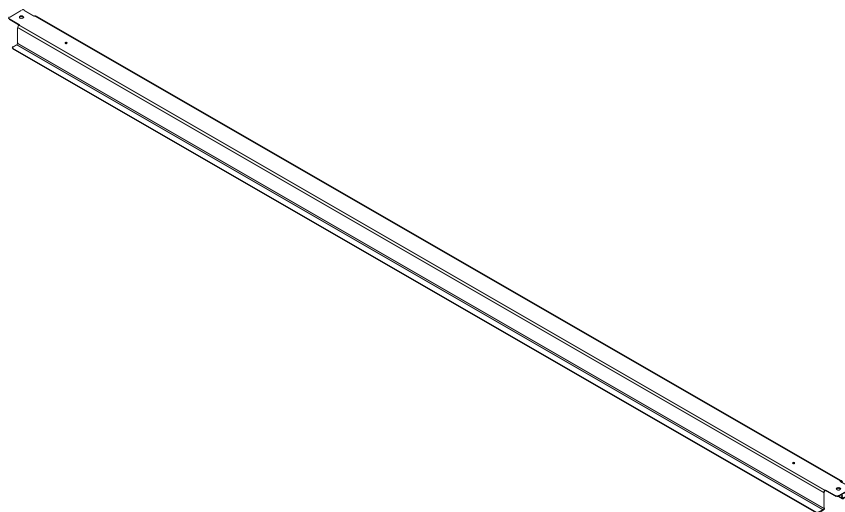
Taille MF-BS-F10



N°	PIECE	Qté
W3	 1355mm	1
F1		20

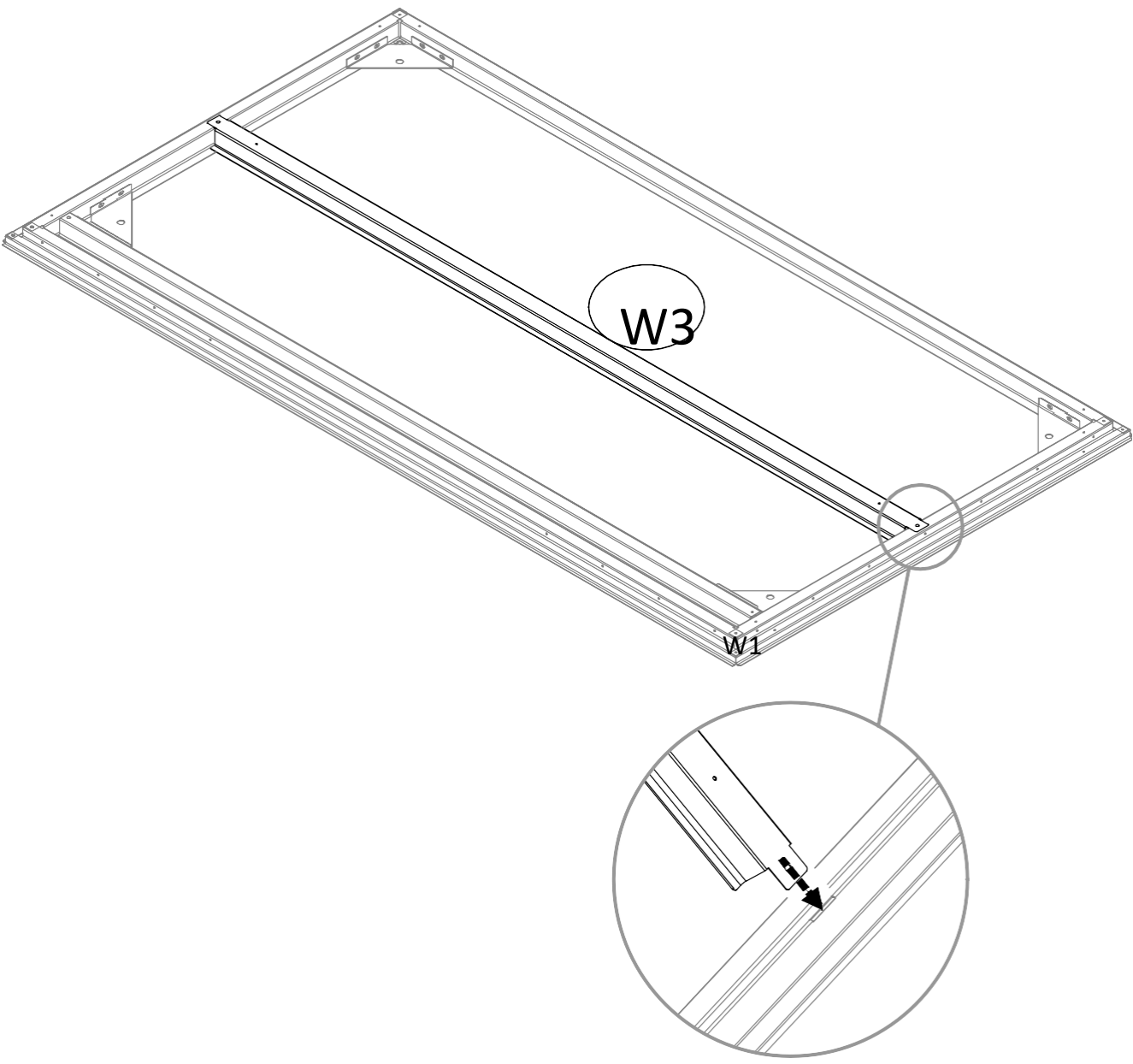

# GARANTIE



## GARANTIE

Le fabricant garantit le produit contre les défauts de matériel et de main-d'œuvre pour une période de 2 ans à compter de la date d'achat originelle. La garantie s'applique si le produit est à usage domestique. La garantie ne s'étend pas pour des pannes dues à l'usure et aux dommages normaux.

Le fabricant accepte de remplacer les pièces classées comme défectueuses par le distributeur désigné. Le fabricant n'accepte pas la responsabilité du remplacement de la machine, toute ou partie, et / ou des dommages s'ensuivant.

### La garantie ne couvre pas les pannes dues :

- à la maintenance insuffisante.
- au montage, réglage ou opérations anormales du produit.
- aux pièces sujettes à l'usure normale.

### La garantie ne s'étend pas :

- aux coûts d'expédition et d'emballage.
- à l'utilisation de l'outil dans un but autre que celui pour lequel il a été conçu.
- à l'usage et maintenance de la machine de manière non décrite dans le manuel d'utilisateur.

De par notre politique d'amélioration continue du produit, nous nous réservons le droit d'altérer ou de modifier les caractéristiques sans préavis. En conséquence, le produit peut être différent des informations contenues ci-dessus, mais une modification sera entreprise sans préavis si elle est reconnue comme une amélioration de la caractéristique précédente.

### LIRE ATTENTIVEMENT LE MANUEL AVANT D'UTILISER LA MACHINE.

En commandant des pièces détachées, veuillez indiquer le numéro ou le code de la pièce, vous pouvez trouver cela dans la liste de pièces détachées dans ce manuel. Gardez le reçu d'achat ; sans lui, la garantie est invalide. Afin de vous aider avec votre produit, nous vous invitons à nous contacter par téléphone ou via notre site internet :

- **+33 (0)9.70.75.30.30**
- **<https://services.swap-europe.com/contact>**

Vous devez créer un « ticket » via leur plateforme.

- Inscrivez-vous ou créez votre compte.
- Indiquez la référence de l'outil.
- Choisissez l'objet de votre demande.
- Expliquez votre problème.
- Joignez ces fichiers : la facture ou le reçu de caisse, la photo de la plaque d'identification (numéro de série), la photo de la pièce dont vous avez besoin (par exemple : broches de la fiche de transformateur qui sont cassées).





# PANNE PRODUIT

## QUE FAIRE SI MA MACHINE TOMBE EN PANNE?

### Si vous avez acheté votre produit en magasin :

- a) Videz le réservoir d'essence.
- b) Veillez à ce que votre machine soit complète ( accessoires fournis ) et propre ! Si ce n'est pas le cas le réparateur refusera la machine.

Se présenter au magasin avec la machine complète avec le ticket de caisse ou facture.

### Si vous avez acheté votre produit sur un site internet :

- a) Videz le réservoir d'essence
- b) Veillez à ce que votre machine soit complète ( accessoires fournis ) et propre ! Si ce n'est pas le cas le réparateur refusera la machine.
- c) Créez un dossier SAV SWAP-Europe (ticket ) sur le site : <https://services.swap-europe.com>  
Au moment de faire la demande sur SWAP-Europe, vous devez joindre la facture et la photo de la plaque signalétique.

- d) Contactez la station de réparation pour s'assurer de ses disponibilités, avant de déposer la machine.

Se présenter en station de réparation avec la machine complète emballée, accompagnée de la facture d'achat et de la fiche de prise en charge station téléchargeable une fois la demande SAV effectuée sur le site SWAP-Europe

Pour les machines présentant une panne de moteurs constructeurs BRIGGS & STRATTON, HONDA et RATO veuillez vous référer à la notice.

Les réparations seront faites par les motoristes agréés de ces constructeurs, voir leur site :

- <http://www.briggsandstratton.com/eu/fr>
- <http://www.honda-engines-eu.com/fr/service-network-page;jsessionid=5EE8456CF39CD572AA2AEEDFD290CDAE>
- <https://www.rato-europe.com/it/service-network>

**Veillez conserver votre emballage d'origine pour permettre les retours SAV ou emballer votre machine avec un carton similaire aux mêmes dimensions.**

**Pour toute question concernant notre SAV vous pouvez faire une demande sur notre site <https://services.swap-europe.com>**

**Notre hotline reste à votre écoute au +33 (9) 70 75 30 30.**



# EXCLUSIONS DE GARANTIE

## LA GARANTIE NE COUVRE PAS :

- La mise en route et les réglages du produit.
- Les dommages consécutifs à une usure normale du produit.
- Les dommages consécutifs à une utilisation non conforme du produit.
- Les dommages résultants d'un montage ou d'une mise en route non conforme au manuel d'utilisation.
- Les pannes liées à la carburation au-delà de 90 jours et à l'encrassement des carburateurs.
- Les actes d'entretiens périodiques et standards.
- Les actes de modification et de démontage qui annulent directement la garantie.
- Les produits dont le marquage original d'authentification (marque, numéro de série) ont été dégradés, altérés ou retirés.
- Le remplacement des consommables.
- L'utilisation des pièces qui ne sont pas d'origine.
- La casse des pièces consécutive à des chocs ou projections.
- Les pannes des accessoires.
- Les défauts et leurs conséquences liés à toute cause extérieure.
- La perte d'éléments et la perte due à un vissage insuffisant.
- Les éléments de coupe et tout dommage lié au desserrage des pièces.
- Une surcharge ou surchauffe.
- Une mauvaise qualité de l'alimentation : tension défectueuse, erreur de voltage, etc.
- Les dommages consécutifs à la privation de jouissance du produit pendant le temps nécessaire aux réparations et plus généralement les frais d'immobilisation du produit.
- Les frais de contre-expertise établis par un tiers suite à un devis par une station de réparation SWAP-Europe
- L'utilisation d'un produit qui présenterait un défaut ou une casse constaté(e) et qui n'aurait pas fait l'objet d'un signalement immédiat et/ou d'une réparation auprès des services de SWAP-Europe.
- Les détériorations liées aux transports et au stockage\*.
- Les lanceurs au-delà de 90 jours.
- Huile, essence, graisse.
- Les dommages liés à l'utilisation de carburants ou lubrifiants non conformes.

\* Conformément à la législation du transport les détériorations liées aux transports doivent être déclarées aux transporteurs dans les 48 heures maximum après constat par lettre recommandée avec accusé de réception.

Ce document est un complément de votre notice, liste non exhaustive.

**Attention :** toute commande doit être vérifiée en présence du livreur. En cas de refus de celui-ci vous devez simplement refuser la livraison et notifier votre refus.

**Rappel :** les réserves n'excluent pas la notification par courrier recommandé A/R dans les 72h.

### Information :

Les appareils thermiques doivent être hivernés à chaque saison (service disponible sur le site SWAP-Europe)  
Les batteries doivent être chargées avant d'être stockées.